

# Ristorazione

Profondità 815 mm

# Armadio Master 700 lt 0°+10°C 1 porta

Modello: **A70/1N**

Codice: **A140701001**

### Finitura interna/esterna:

- Acciaio inox AISI 304 Cr-Ni 18/10
- Schiena esterna in acciaio galvanizzato

### Isolamento:

- Spessore 75 mm - CFC/HCFC - free

### Coprievaporatore:

- Rimovibile in Acciaio inox AISI 304 Cr-Ni 18/10

### Cremagliere e guide interne:

- Acciaio inox AISI 304 Cr-Ni 18/10

### Angoli interni:

- Arrotondati per una facile pulizia

### Piedini:

- In acciaio inox AISI 304 regolabili H. 100-150 mm

### Porta:

- Autochiudente, reversibile con fermo a 105°

### Maniglia porta:

- In acciaio inox AISI 304 Cr-Ni 18/10

### Guarnizione porta:

- Magnetica facilmente sostituibile



Dati costruttivi

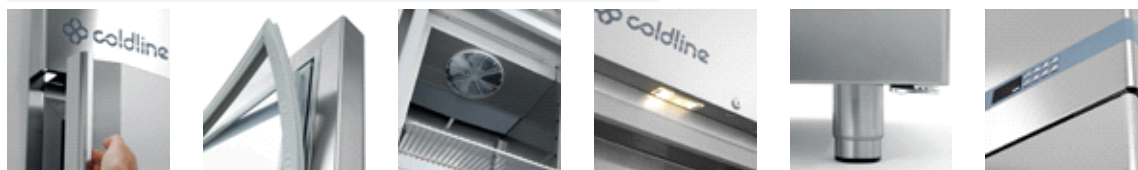



• Dimensioni	740×815×2085 mm
• Dimensioni imballo	760×850×2250 mm
• Peso netto	130 Kg
• Capacità lorda	700 lt
• Range temperatura	0°+10°C
• Resa frigorifera	368 W*
• Alimentazione	230 V - 50 Hz
• Potenza assorbita	328 W - 1,8 A
• Gas refrigerante	R452a
• Dotazione	N. 3 griglie plastificate - GN2/1
	Serratura con chiave
	Illuminazione
• *Evap. -10°C cond. 54,4°C	

Caratteristiche

 Griglia plastificata GN 650×530 mm  
Cod. O221650530

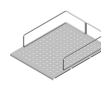
 Coppia guide tipo C - 605 mm  
Cod. O121160520

 Rivestimento inox per griglia 700 c/guide  
bottiglie e prot. perim.  
Cod. O261650530

 Cassetto inox Master 700 - H150 mm  
Cod. L313007304

 Kit cremagliere cassettei armadi  
Cod. D615288004

 Registratore grafico di temperatura -10°+40°C  
Cod. O841100020

 Kit 4 ruote inox pivottanti con freno  
Cod. O444000020

Accessori e ricambi



Cold Line S.r.l. • Via E. Mattei, 38 • 35038 Torreglia • Padova - Italy • [www.coldline.it](http://www.coldline.it) • [info@coldline.it](mailto:info@coldline.it)

In order to constantly offer the best possible products, we reserve the right to make changes on technical specifications without incurring any obligation for equipment previously or subsequently sold.



# Ristorazione

Profondità 815 mm

# Armadio Master 700 lt 0°+10°C 1 porta

Le grandi energie progettuali investite nella ricerca pongono Coldline ai vertici del settore quanto a tecnologia e innovazione. Ogni armadio contraddistinto dal simbolo FSS è dotato di un sistema refrigerante indipendente dalla scocca, particolarità che assicura grandi vantaggi nella flessibilità e nel service.



## FSS • FAST SERVICE SYSTEM

- Puoi convertire la destinazione d'uso di un apparecchio, da frigorifero a freezer e viceversa, anche a distanza di anni dall'installazione
- Puoi prolungare la vita di un armadio frigorifero installando un nuovo sistema refrigerante al posto di quello giunto a fine ciclo.
- La manutenzione e il service sono semplici, rapidi e non richiedono personale specializzato.

## L'ACCIAIO DI QUALITÀ SENZA COMPROMESSI

# AISI 304

L'AISI 304 18/10 è un acciaio di qualità elevata; ha una stabilità che ne garantisce aspetto e durata, assicurando nel tempo massima igiene e resistenza alla corrosione.

# 75 mm

## SPESORE DI ISOLAMENTO

Lo spessore di isolamento di 75 mm assicura una minor dispersione termica, un minor lavoro del compressore e quindi un minor consumo di energia.

## SBRINAMENTO INTELLIGENTE

Lo sbrinamento intelligente è variabile in base alla reale presenza di brina. Il sistema opera per il minimo tempo necessario.

## SISTEMA DI EVAPORAZIONE

Il sistema di evaporazione condensa si attiva solo in presenza di acqua prodotta in seguito ad uno sbrinamento.

## TEMPERATURA COSTANTE

La fermata dei ventilatori all'apertura della porta riduce gli sbalzi termici e di conseguenza il lavoro del compressore.

## COMPRESSORI ASPERA

I compressori Aspera garantiscono una riduzione dei consumi del 15% e dell'impatto acustico di 5 dBA.

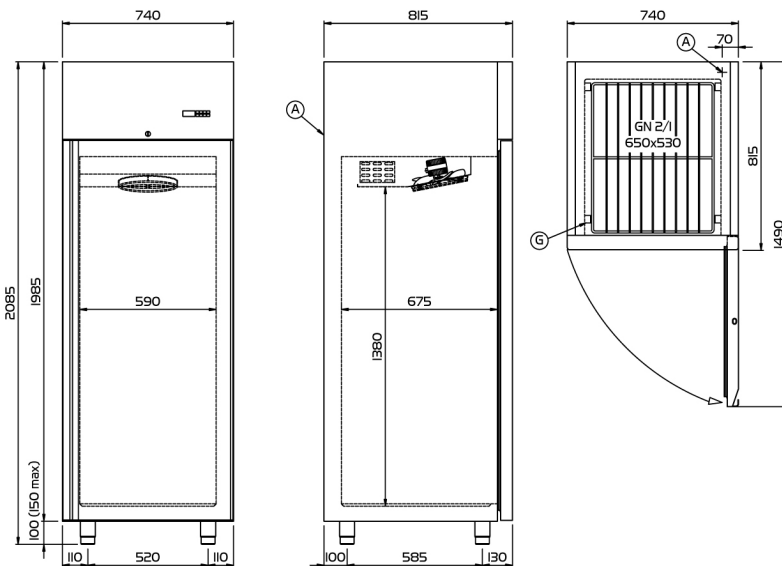

(A) USCITA CAVO ALIMENTAZIONE

(G) PASSO CREMAGLIERE



FSS • Fast Service System

Focus

Disegno tecnico



Cold Line S.r.l. • Via E. Mattei, 38 • 35038 Torreglia • Padova - Italy • [www.coldline.it](http://www.coldline.it) • [info@coldline.it](mailto:info@coldline.it)

In order to constantly offer the best possible products, we reserve the right to make changes on technical specifications without incurring any obligation for equipment previously or subsequently sold.



• Marchio:	Coldline
• Modello:	A70/1N
• Design:	Armadio verticale
• Classe efficienza energetica:	F
• Indice efficienza energetica:	91,0
• Volume positivo / negativo:	435 -
• Classe climatica:	5 (40°C-40% r.h.)
• Consumo kW 24h:	3,30
• Consumo kW annuo:	1205
• Gas refrigerante:	R452a



# ENERG

енергия · ενεργεια

Y IJA

IE IA



## A70/1N



ENERGIA · ЕНЕРГИЯ · ΕΝΕΡΓΕΙΑ  
ENERGIJA · ENERGY · ENERGIE  
ENERGI

### 1205

kWh/annum



**435** L



- L



**5**  
40°C-40%

**2015/1094-I**

Etichetta energetica (UE 2015/1094)

Cold Line S.r.l. • Via E. Mattei, 38 • 35038 Torreglia • Padova - Italy • [www.coldline.it](http://www.coldline.it) • [info@coldline.it](mailto:info@coldline.it)

In order to constantly offer the best possible products, we reserve the right to make changes on technical specifications without incurring any obligation for equipment previously or subsequently sold.